

**41 4552**

(код продукции)

**ЗАЛИВНОЙ ФИЛЬТР**  
**типа Г42-12Ф**

**ПАСПОРТ**  
**ПС**

В связи с постоянной работой по совершенствованию изделия, повышающей его надежность и улучшающей условия эксплуатации, в конструкцию могут быть внесены незначительные изменения, не отраженные в настоящем издании.

## ОСНОВНЫЕ СВЕДЕНИЯ ОБ ИЗДЕЛИИ

Заливной фильтр Г42-12Ф заводской № \_\_\_\_\_ изготовлен  
« \_\_\_\_\_ » \_\_\_\_\_ 20\_\_ г.

Заливной фильтр Г42-12Ф предназначен для очистки от механических примесей масла, заливаемого в резервуар смазочной системы станка 16К20 и циркулирующего в этой системе, а также для очистки циркулирующего в пространстве над уровнем масла воздуха от частиц пыли, находящихся в нем во взвешенном состоянии.

Фильтр работает на минеральных маслах вязкостью до  $150 \text{ мм}^2/\text{с}$  в диапазоне температур от  $10$  до  $70^\circ\text{C}$ .

Температура окружающей среды от  $1$  до  $50^\circ\text{C}$ .

Климатическое исполнение и категория размещения фильтров, предназначенных для стран с умеренным климатом – УХЛ4, для стран с тропическим климатом – О4.1.

Пример условного обозначения при заказе заливного фильтра для стран с умеренным климатом – «Заливной фильтр Г42-12Ф УХЛ4 ТУ2-053-1294-77»; то же, в страны с тропическим климатом – «Заливной фильтр Г42-12Ф О4.1 ТУ2-053-1294-77».

## ТЕХНИЧЕСКИЕ ДАННЫЕ

Основные параметры заливного фильтра приведены при работе на минеральном масле вязкостью от  $40$  до  $45 \text{ мм}^2/\text{с}$  (сСт).

Номинальная тонкость фильтрации масляного фильтра, мкм.....125

Номинальная тонкость очистки воздушного фильтра, мкм.....40

Номинальный расход при номинальном перепаде давлений:

для масла, л/мин, не менее.....20

для воздуха  $\text{дм}^3/\text{с}$ , не менее.....0,4

Номинальный перепад давлений (для масла и воздуха), МПа, не более.....0,001

Масса, кг.....0,49

Основные габаритные и присоединительные размеры фильтра указаны на рисунке 1.

### КОМПЛЕКТНОСТЬ

| Обозначение   | Наименование        | Количество                   |              | Примечание              |
|---|---------------------|------------------------------|--------------|-------------------------|
|   |                     | для нужд народного хозяйства | для экспорта |                         |
| Г42-12Ф   | Заливной фильтр     | 1                            | 1            |                         |
| Входят в комплект и стоимость фильтра<br>Запасные части |                     |                              |              |                         |
| 080-086-36-2-2  | Кольцо ГОСТ18829-73 |                              | 3            |                         |
| 012-016-25-2-2  | то же               |                              | 3            |                         |
| Документация  |                     |                              |              |                         |
| ПС  | Паспорт             | 1                            | *            | В один упаковочный ящик |

Примечание – \* В количестве и на языке согласно требованиям договора (контракта). При отсутствии специальных требований в одном экземпляре на украинском (русском) языке.

### РЕСУРС, СРОК ХРАНЕНИЯ

Полный установленный ресурс – 12000 ч.

Срок хранения без переконсервации – 24 месяца.

Замена РТИ (резинотехнических изделий) не является отказом.

### КОНСЕРВАЦИЯ

| Дата | Наименование работы | Срок действия, годы | Должность, фамилия, подпись |
|------|---------------------|---------------------|-----------------------------|
|      |                     |                     |                             |

## СВИДЕТЕЛЬСТВО ОБ УПАКОВЫВАНИИ

Заливной фильтр Г42-12Ф заводской № \_\_\_\_\_ упакован  
ОАО НЗСФО согласно требованиям, предусмотренным в действующей  
технической документации.

\_\_\_\_\_

должность

\_\_\_\_\_

личная подпись

\_\_\_\_\_

расшифровка подписи

« \_\_\_\_\_ » \_\_\_\_\_ 20 \_\_\_\_ г.

## СВИДЕТЕЛЬСТВО О ПРИЕМКЕ

Заливной фильтр Г42-12Ф заводской № \_\_\_\_\_ изготовлен и  
принят в соответствии с обязательными требованиями государственных  
стандартов, действующей технической документацией и признан годным для  
эксплуатации.

Начальник ОТК



\_\_\_\_\_

личная подпись

\_\_\_\_\_

расшифровка подписи

« \_\_\_\_\_ » \_\_\_\_\_ 20 \_\_\_\_ г.

## УСТРОЙСТВО И РАБОТА

Фильтр заливной состоит из пластмассового корпуса 7 (рисунок 1) с запрессованной в него сеткой для фильтрации масла, пластмассовой крышки 2, имеющей горловину для заливки масла, пластмассового доньшка 9 и магнитного патрона 8.

Верхняя часть корпуса представляет собой воздушный фильтр, фильтрующим элементом которого служит нетканая ткань 4, прикрепленная к корпусу кольцами 5. Крышка к корпусу крепится при помощи гаек 1, а уплотняется резиновой прокладкой 3.

Герметичное уплотнение между фильтром и крышкой бака создается резиновым круглым кольцом 6.

Магнитный патрон служит для задерживания ферромагнитных частичек, содержащихся в заливаемом масле.

Масло, заливаемое в фильтр, омывает магнитный патрон и, очищаясь от ферромагнитных частиц, попадает на сетку корпуса фильтра. Проходя через ячейки сетки и очищаясь от загрязнений, масло поступает в бак.

Вытесняемый из бака воздух через воздушный фильтр поступает в атмосферу.

## ЗАМЕТКИ ПО ЭКСПЛУАТАЦИИ И ХРАНЕНИЮ

Фильтр устанавливать на крышке бака, в специально обработанные отверстия, в вертикальном положении.

Периодически, по мере засорения фильтра и магнитного патрона, очищайте и промывайте их. Для этого снимите фильтр, отвинтите гайки 1, снимите крышку 2, выньте патрон 8 и очистите его от металлических частиц. Корпус 7 промойте в чистом керосине или бензине и продуйте сухим чистым воздухом.

Условия хранения – 2 (С).

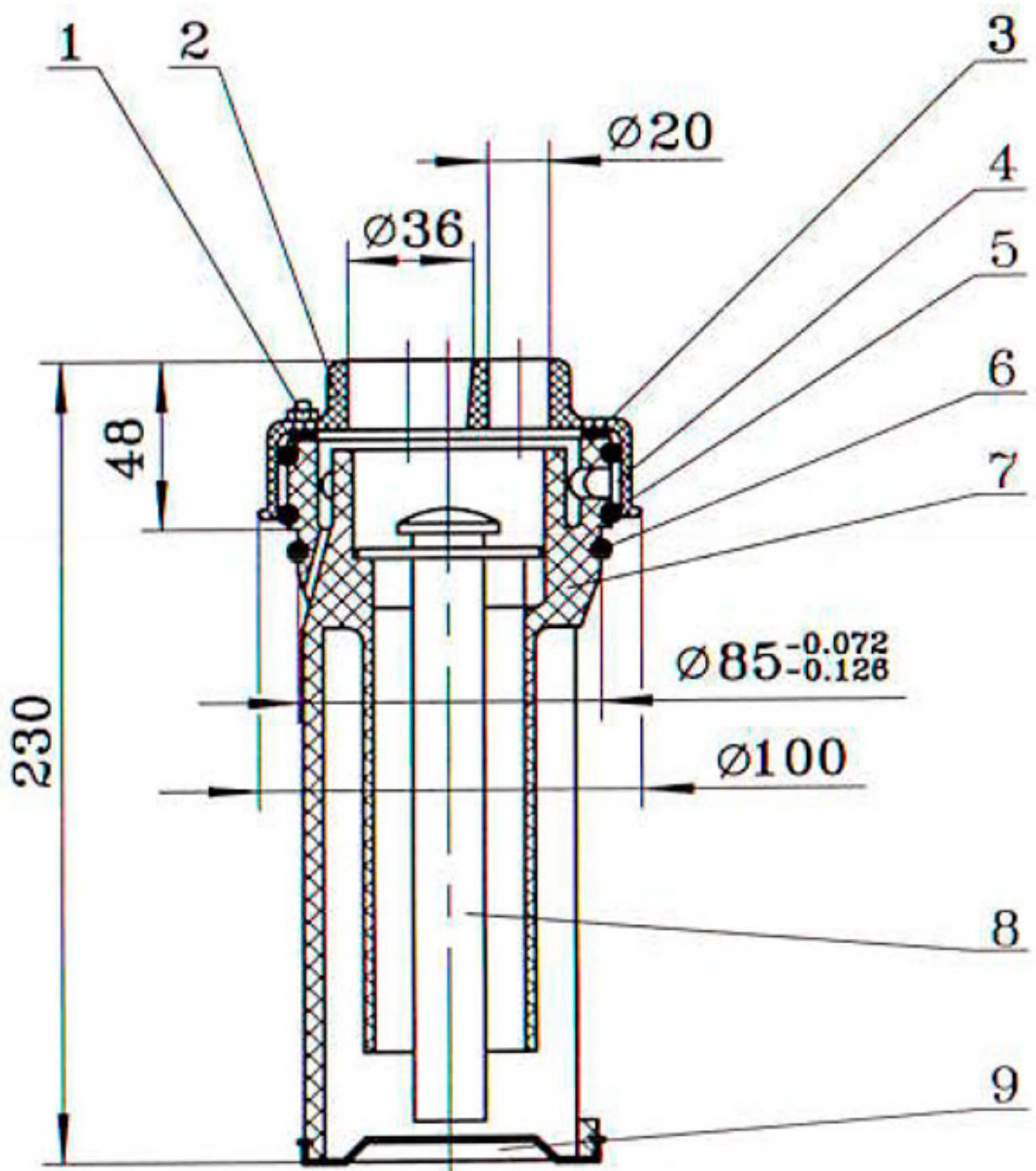

Рисунок 1